



015

ВЫСОКОПРОЧНЫЙ ЗАМОК С Т-РУЧКОЙ



V : 4
(ГОРИЗОНТАЛЬНЫЙ)

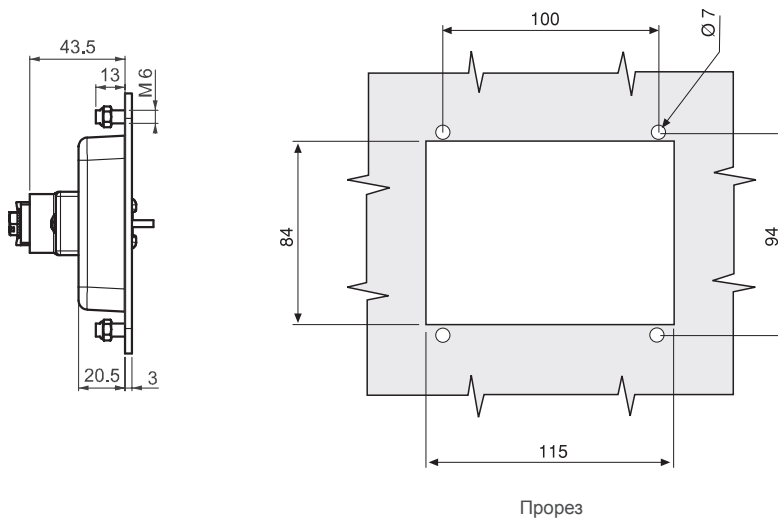
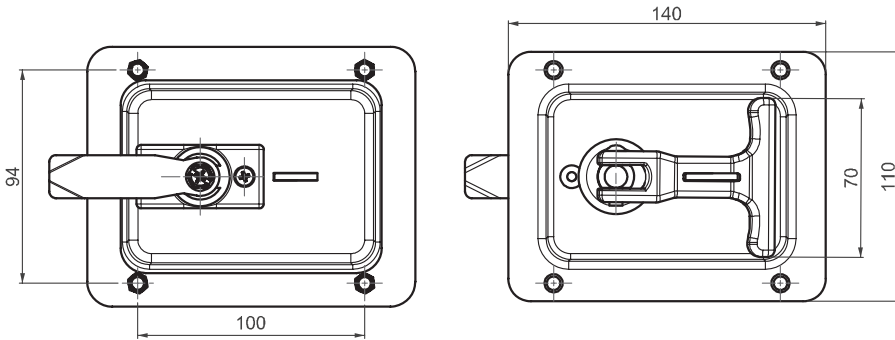

- Закрывается навесным замком
- Максимальный диаметр ушка навесного замка 9 мм
- Доступен в горизонтальной и вертикальной версиях

ПРИМЕНЕНИЕ

Электрические подстанции

МАТЕРИАЛ

КОРПУС: сталь
РУЧКА: Zamak DIN-EN 1774-ZnAl4Cu1

ЭКСЦЕНТРИК: Сталь
ВИНТ: Нержавеющая сталь
УПЛОТНЕНИЕ: Полиуретан

ФИНИШНОЕ ПОКРЫТИЕ

РУЧКА: хром или черное покрытие
КОРПУС: черное покрытие

КОД ИЗДЕЛИЯ

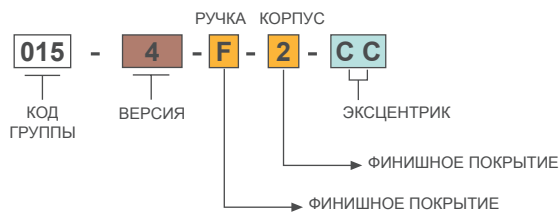

ФИНИШНОЕ ПОКРЫТИЕ	F
Хром	1
Черное покрытие	2

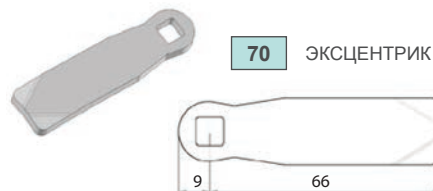

Эксцентрики см. на стр.: 130 - 131